

## KITS POUR LES MACHINES DTSA

1. Kit 2 sorties plates
2. Kit 4 ou 6 sorties éventail
3. Canon Longue Portée et Hauteur LAA 200
4. Kit 4 sorties
5. Canon Double de Ø200
6. Kit 4 sorties éventail
7. Canon Longue Portée et Hauteur LAA300 80°
8. Kit Penedés

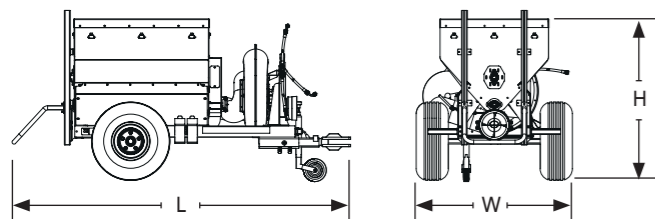

Modèle	Cuve l	Lo mm	La mm	H mm	Tare kg
DTSA 600	600	2.950	1.250	1.400	550
DTSA 800	800	2.950	1.250	1.560	570

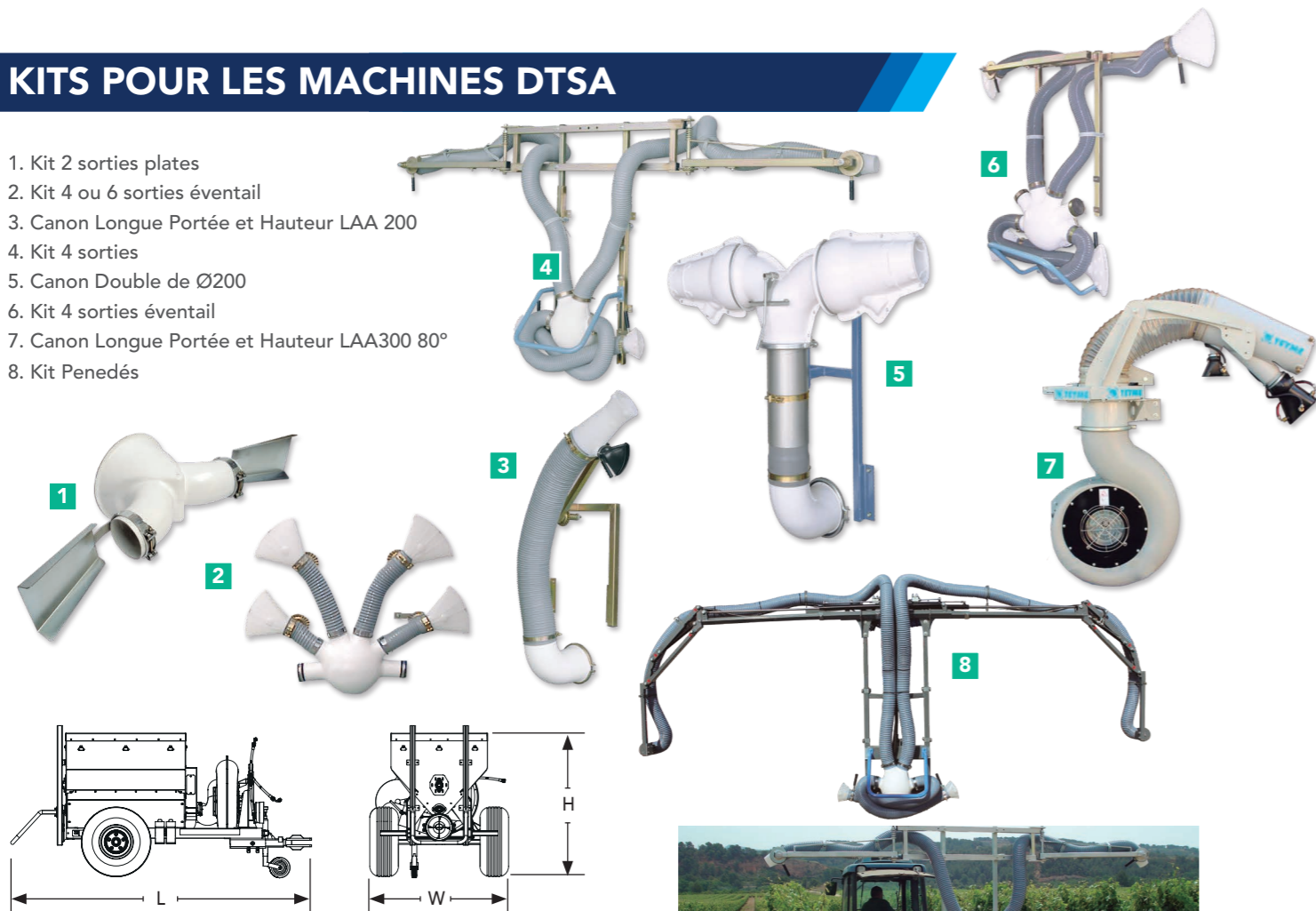

# DTSA 600-800

POUDREUSE TRÂÎNÉE

POUDREUSES



## GAMME DE PRODUITS TEYME

- Atomiseurs
- Pulvérisateurs pneumatiques
- Poudreuses
- Herbicides
- Pulvérisateurs
- Humidification et ventilation



Pol. Ind. SAU III · C/ Girona, 2  
25131 TORRE-SERONA (Lleida) · SPAIN  
T: (+34) 973 75 00 33 · F: (+34) 973 75 15 81  
comercial@teyme.es

[www.teyme.es](http://www.teyme.es)



DISTRIBUTEUR:



**QUALITÉ SUPÉRIEURE**  
Les produits Teyme offrent le plus haut niveau de satisfaction grâce au niveau d'auto-exigence.



**RDI**  
Recherche et développement sont la base de la réussite de nos produits.



**RESPECTUEUX**  
Nous soignons l'environnement. Nous soignons les personnes.

HAUTE PERFORMANCE  
VERSATILITÉ  
DISTRIBUTION DU PRODUIT UNIFORME  
SYSTÈME ANTI-COMPACITÉ



T.DTSAF / 1021

# DTSA 600-800

## CARACTÉRISTIQUES TECHNO-MÉCANIQUES:



### CUVE

Cuve complètement en ACIER INOXIDABLE.  
Couvercle en bâche.  
Dessinée pour faciliter la vidange totale.  
Tamis anti-mottes accomplissant aussi la fonction de grille de protection selon normes CE.

### SORTIE AIR-POUDRE

Avec système d'ancrage universel pour y adapter des distributeurs à 1, 2, 6 et 8 sorties.



### CHÂSSIS

Très robuste avec accouplement universel pour des kits avec des différentes applications.  
Échelon pour accéder à la zone de chargement.  
Support stationnement et béquille avec roue métallique.  
Flèche en fourche réglable en 6 positions.  
Pare-chocs en arrière.  
Cales pour stationnement.



### SYSTÈME ANTI-COMPACTÉ

Batteurs giratoires actionnés moyennant système hydraulique. Ce système permet de maintenir le produit en conditions optimales pour un traitement effectif du début jusqu'à la fin.

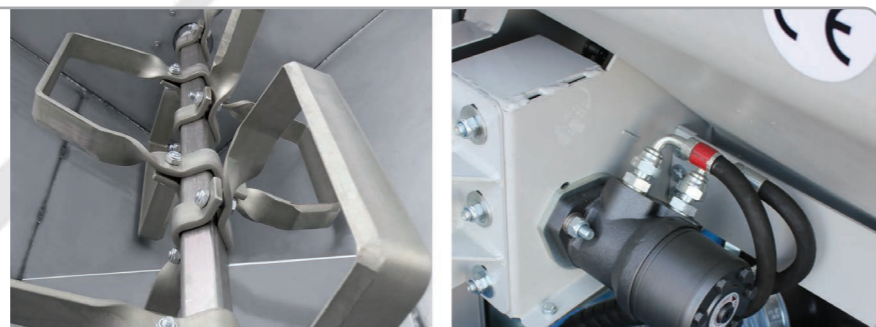

### ALIMENTATION REGLABLE

Alimentation forcée moyennant vis sans fin actionnée par système hydraulique qui assure un dosage d'une précision maximale et une vidange totale.

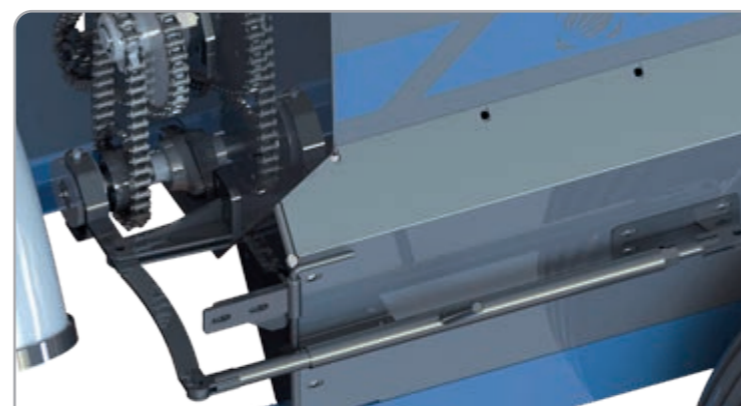

### COMMANDE RÉGLABLE

Hydraulique dès le tracteur. Dosage de 12 à 45 kg/Ha.



### DÉCONNECTEUR

Il permet que les batteurs fonctionnent d'une façon indépendante par rapport au système d'alimentation. Il est très utile pendant les déplacements, permettant de maintenir l'homogénéité du produit tout en empêchant des compacités. Vanne de fermeture à la cuve pour chargement et transport.

### ESSIEU ET ROUES

Essieu carré 45x45  
Attaque moyeu: 94/18  
Trace: 1250mm  
Roues: 225/70R  
1594/18



## UNITÉ D'AIR

Multiplicateur: Rapport 1/7.5 et punt mort.  
Double turbine en matériel léger avec diamètre de 400mm.  
Embrayage centrifuge de démarrage doux et progressif.  
Volute aérodynamique d'une seule pièce avec deux entrées d'air.

