

## KITS POUR LES MACHINES DTSS

1. Kit 2 sorties plates
2. Canon LAA200 Longue Portée et Hauteur
3. Canon double de Ø200
4. Kit 4 sorties.
5. Kit 4 sorties éventail
6. Kit California
7. Kit 4 ou 6 sorties éventail
8. Rampe de 12 mètres pour des cultures maraîchères
9. Canon Longue Portée et Hauteur LAA 300 80°



\* Les dimensions du modèle Airdust DTSS 700 sont avec tuyaux de renfort et des guides hautes. Uniquement dans le cas d'y monter rampes pour traitements de 4 à 18 mètres.

Modèle	Cuve l	Lo mm	La mm	H1 mm	H2 mm	Tare kg
DTSS 700	700	1.543	1.250	1.500	1.997	470

# DTSS 700

AIR DUST

POUDREUSES



## GAMME DE PRODUITS TEYME

Atomiseurs

Pulvérisateurs  
pneumatiques

Poudreuses

Herbicides

Pulvérisateurs

Humidification  
et ventilation

# TEYME

Pol. Ind. SAU III · C/ Girona, 2  
25131 TORRE-SERONA (Lleida) · SPAIN  
T: (+34) 973 75 00 33 · F: (+34) 973 75 15 81  
comercial@teyme.es

www.teyme.es  
f i t i n y t

DISTRIBUTEUR:



**QUALITÉ SUPÉRIEURE**  
Les produits Teyme offrent le plus haut niveau de satisfaction grâce au niveau d'auto-exigence.



**RDI**  
Recherche et développement sont la base de la réussite de nos produits.



**RESPECTUEUX**  
Nous soignons l'environnement.  
Nous soignons les personnes.

HAUTE PERFORMANCE

VERSATILITÉ

DISTRIBUTION DU PRODUIT UNIFORME

SYSTÈME ANTI-COMPACITÉ

# TEYME

# DTSS 700

## CARACTÉRISTIQUES TECHNIQUES ET MÉCANIQUES



### CHÂSSIS

Très robuste avec accouplement universel pour des kits avec des différentes applications. Échelon escamotable pour accéder à la zone de chargement. Selon le kit à monter, on incorpore des tuyaux supérieurs de renfort structurel.

### CUVE

En acier. 700l.  
Dessinée pour atteindre la vidange totale.  
Idéale pour Big Bag's  
Tamis contre-mottes qui sert aussi comme à grille de protection selon normes CE.



### SYSTÈME ANTI-COMPACTÉ

Batteurs giratoires actionnés moyennant système hydraulique. Ce système permet de maintenir le produit en conditions optimales pour un traitement effectif du début jusqu'à la fin.

### DÉCONNECTEUR (en option)

Il permet que les batteurs fonctionnent d'une façon indépendante par rapport au système d'alimentation. Il est très utile pendant les déplacements, permettant de maintenir l'homogénéité du produit tout en empêchant des compacités.



### COMMANDE RÉGLABLE

Hydraulique dès le tracteur. Dosage de 12 à 45 kg/Ha



### SORTIE AIR-POUDRE

Avec système d'ancrage universel pour y adapter des distributeurs à 1, 2, 6 et 8 sorties



### UNITÉ D'AIR

Multiplicateur. Rapport: 1/7  
Turbine de Ø400 à 500 mm  
Volute aérodynamique dans une seule pièce en deux unités d'air.

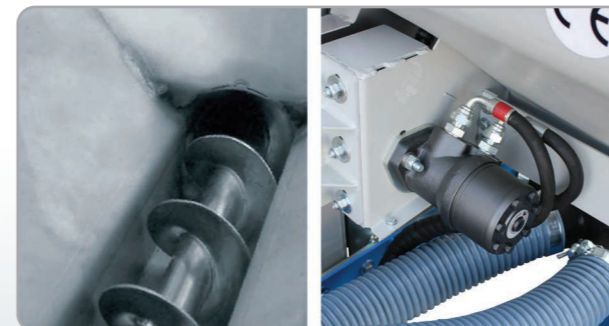
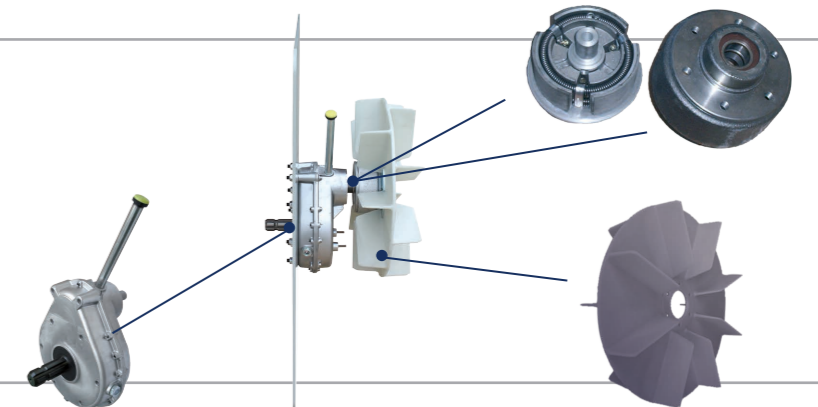

### ALIMENTATION REGLABLE

Alimentation forcée moyennant vis sans fin actionnée par système hydraulique qui assure un dosage d'une précision maximale et une vidange totale.

