

SYSTÈME V - X

Traitement localisé en « V » :

En forme de 2 rideaux de pulvérisation avec angle de 35 – 40°. Attaque en diagonal sur la végétation, atteignant une **couverture et répartition totale**.

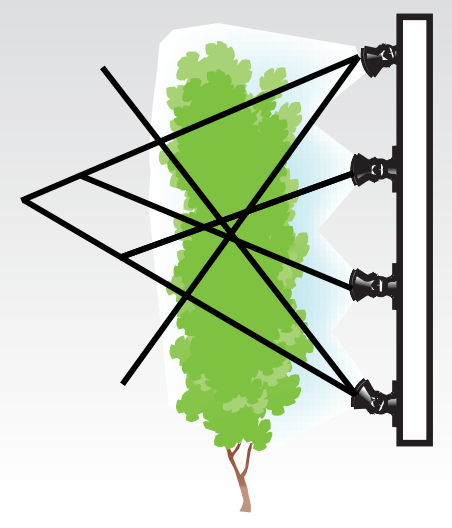
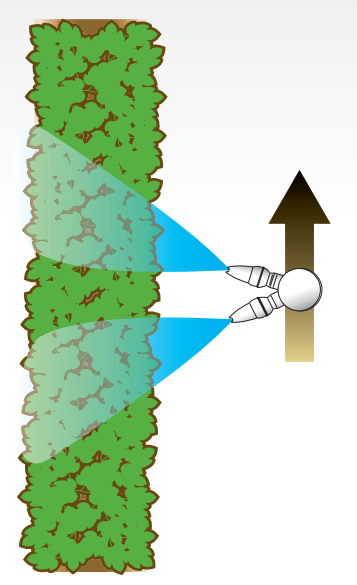

Pulvérisation localisée en système « X »:

Les flux d'air s'entrecroissent et se superposent en forme de « X », traitant la végétation dès différents angles, obtenant une **répartition proportionnelle et couverture totale**.

KITS PULVÉRISATEURS PNEUMATIQUES

GROUPE D'AIR



AIR UNIT BTT 2-500

- Groupe de **haute performance** avec enveloppe en polyéthylène et débit maximale de 16.300 m³/h.
- **Multiplicateur** de 2 vitesses et point mort.
- **Embrayage** automatique et progressif
- **Double turbine** de 500 mm.

TABLEAU DE PERFORMANCES

GROUPE D'AIR BTT2-500

Vitesse Multiplicateur	1 : 6,5		1 : 7,5	
	I		II	
t.p.m				
400	m ³ /h	11.000	13.400	
	m/s	58	68	
	CV kW	21 15	29	21
500	m ³ /h	12.500	15.100	
	m/s	67	76	
	CV kW	29 21	39	29
540	m ³ /h	13.800	16.300	
	m/s	70	82	
	CV kW	35 26	49	36



DIMENSIONS

Modèles Portés	L mm	La mm	H mm	Tare kg
DTVS 400*	1.670	1.220	1.240	262
DTVS 600*	1.670	1.220	1.435	267
DTVS 800*	1.760	1.700	2.050	375
DTVS 1000*	1.760	1.700	2.050	383
DTVS 1200*	1.760	1.700	2.050	391

Modèles Trainés	L mm	La mm	H mm	Tare kg
Zefir 800 E*	3.088	1.188	1.700	580
Zefir 1000 E*	3.343	1.188	1.700	693
Zefir 1000*	3.135	1.295	2.370	742
Zefir 1500*	3.675	1.464	2.500	856
Zefir 2000*	4.050	1.515	2.800	980

*Équipement de base sans kit

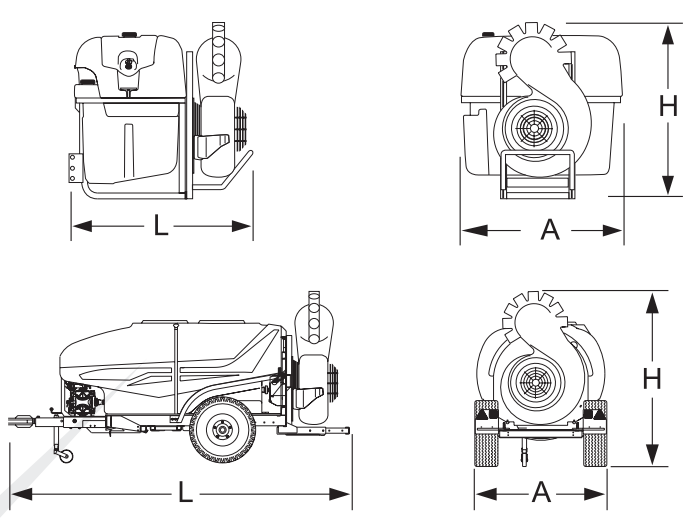

GAMME DE PRODUITS TEYME

- Atomiseurs
- Pulvérisateurs pneumatiques
- Poudreuses
- Herbicides
- Pulvérisateurs
- Humidification et ventilation



Pol. Ind. SAU III · C/ Girona, 2
25131 TORRE-SERONA (Lleida) · SPAIN
T: (+34) 973 75 00 33 · F: (+34) 973 75 15 81
comercial@teyme.es
www.teyme.es



DISTRIBUTEUR:

TEYME se réserve le droit de modifier sans préavis caractéristiques et performances des modèles d'accord avec sa philosophie d'amélioration constante.

GAMME DE PULVÉRISATEURS PNEUMATIQUES

ZEFIR ET DTVS



QUALITÉ SUPÉRIEURE
Les produits Teyme offrent le plus haut niveau de satisfaction grâce au niveau d'auto-exigence.

RDI
Recherche et développement sont la base de la réussite de nos produits.

RESPECTUEUX
Nous soignons l'environnement. Nous soignons les personnes.

HOMOGÉNEITE DANS LE TRAITEMENT
PÉNÉTRATION SUPÉRIEURE
RÉDUCTION DE PRODUIT PHYTOSANITAIRE
DÉRIVE MINIMALE



TZEFIROTVS F /1022

ÉQUIPS

ZEFIR



La gamme de pulvérisateurs pneumatiques TEYME, DTVS (machines portées entre 400 et 1.200L) et ZEFIR (machines traînées entre 1.000 et 4.000L) est conçue pour des cultures de **production intégrée**, où l'équilibre biologique entre la culture et ses environs doit être maintenu, pour atteindre un **contrôle** exhaustif de l'utilisation de produit phytosanitaire et au même temps, **une répartition efficace et uniforme** sur toute la surface de végétation.

KITS PULVÉRISATEURS PNEUMATIQUES

KIT GÉOMÉTRIE VARIABLE 4 AND 6 COLONNES



L'exclusif système de rampe de géométrie variable permet contrôler confortablement l'élévation et pliage des bras, facilitant la manœuvrabilité de la machine sur les têtes de rang du vignoble car elle permet le passage des bras par dessus de celles-ci.

Rampes disponibles en 4 et 6 colonnes.
La largeur de travail est de 1,8m jusqu'à 3,2m.

DTVS



KITS DE 4-6 FACES

KIT "B" AVEC 4 COLONNES



Le kit est muni de **pendillards pendulaires, antichoc, avec recul**.
Déplaçable pour vignes de 2,5 jusqu'à 3,5 mts.

KIT "B" AVEC 6 COLONNES

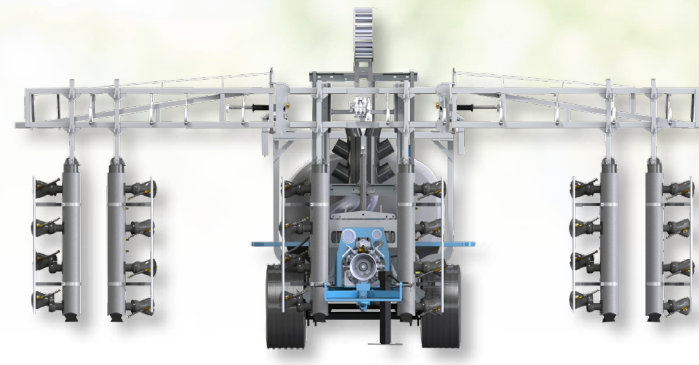

As Comme à dernière conception, TEYME présente les pendillards spéciaux GALIA, assemblés avec **tuyaux raides** de 160 mm, avec effet boule.

LE KIT D'OPTION "A" COMPREND LE KIT TERRASSES

Kit spéciale pour vignes en terrasses conception TEYME. Démarré avec un système en parallélogramme qui permet la régulation de l'hauteur des 2 côtés de façon synchronisée avec différence d'hauteur de 500 mm. Démarré moyennant vérin hydraulique avec clapet de blocage.

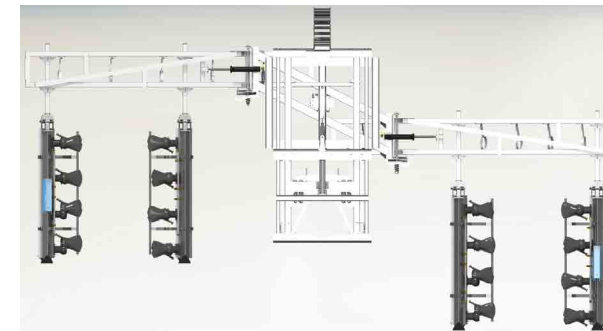

KIT 8 SORTIES (4 CENTRALES + 4 CANONS)

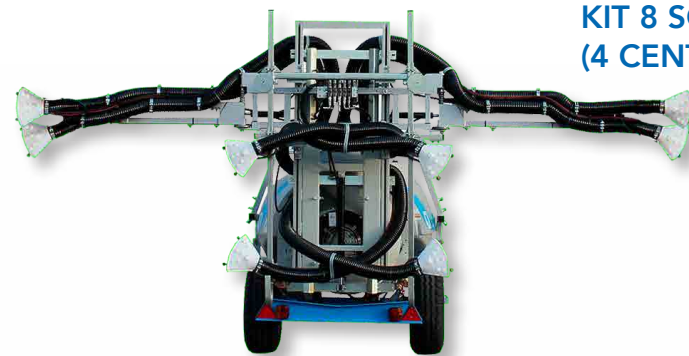

KIT 8 SORTIES LATÉRALES (4 COLONNES)



Applications sur 4 faces pour vigne en palissage.
Traitement localisé sur **4 lignes d'application**.
Rélevage et ouverture mécanique ou hydraulique.

KIT 4 SORTIES



KIT PENEDÉS

Kit Penedés avec ouverture de bras télescopiques et colonnes rétractiles, 8 mains, 16 jets avec buses céramique, pour des traitements de 2 rangs complets sur vignes de 1,8m à 3,2m.



KIT PROVENCE

Kit Provence avec ouverture de bras télescopiques et bouts rabattables, 6 mains éventail et 4 canons pneumatiques, pour des traitements de 4 faces sur vignes de 1,8m à 3,2m.



KIT DE CULTURES MARAÎCHÈRES

Machines spéciales pour traitements localisés sur cultures maraîchères, sur serres ainsi comme sur cultures en plein air.

La machine permet pliage et rélevage hydraulique. Les rampes nous permettent de faire traitements jusqu'à 10m.

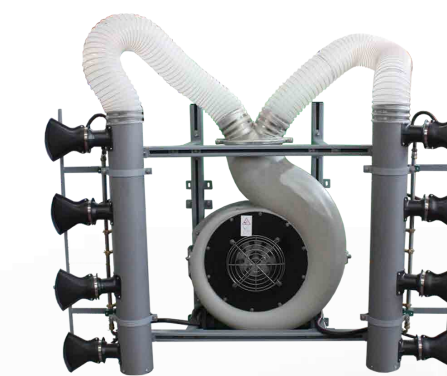

KIT "D" 2 COLONNES

Kit "D" avec 2 colonnes centrales, avec 4 mains chaque un et 8 jets avec buses céramique pour traitements à 2 faces.

KITS DE 2 FACES

ENATE KIT 4 ET 6 FACES

Application localisée sur 2 faces avec traitement rang par rang pour vignes en palissage. Régulation d'hauteur de mains mécanique. Muni de 4-6 mains éventail.

Adaptable sur toute la gamme de machines traînées ZEFIR et sur machines portées DTVS.

