

KIT PER ATTREZZATURE DTSA

1. Kit 2 uscite piatte.
2. Kit 4 o 6 uscite per ventilatori.
3. Cannone LAA200 a lungo raggio e ad alta quota.
4. Kit 4 uscite, 2 coniche e 2 a ventola.
5. Doppio cannone 0200.
6. Kit 4 uscite per ventilatori.
7. Cannone LAA300 a lungo raggio e ad alta quota 80°.
8. Kit pnedes

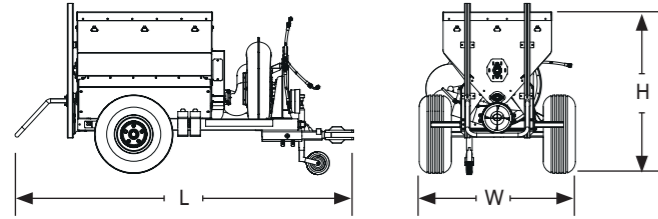

Modello	Tramoggia l	L mm	W mm	H mm	Tara kg
DTSA 600	600	2.950	1.250	1.400	550
DTSA 800	800	2.950	1.250	1.560	570

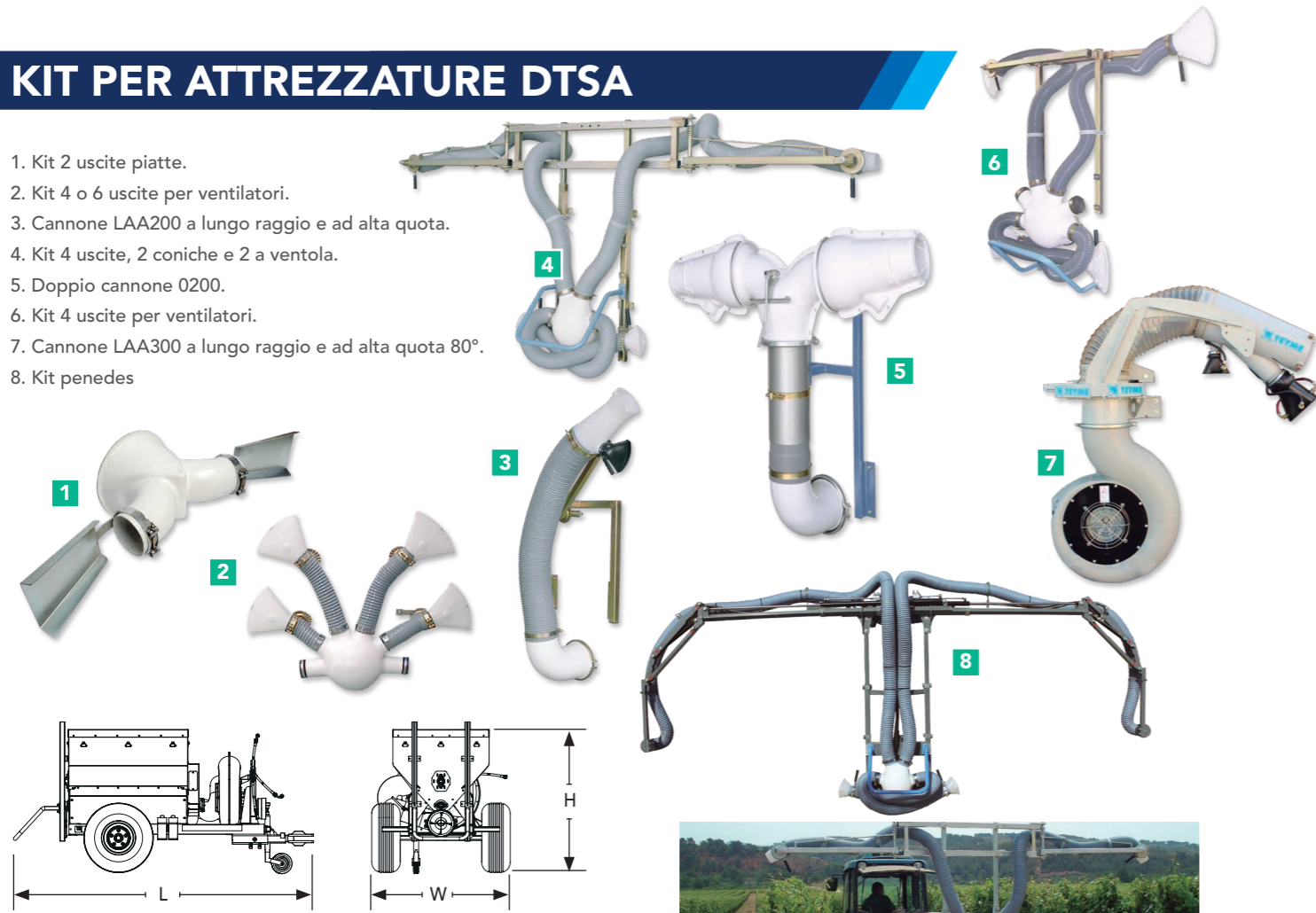

50m.



40m.



DTSA 600-800

SPOLVERATORI A TRAINO

SPOLVERATORI



GAMMA DI PRODOTTI TEYME

Atomizzatori

Nebulizzatori

Spolveratori

Erbicidi

Vaporizzatori

Umidificazione e ventilazione

TEYME

Pol. Ind. SAU III · C/ Girona, 2
25131 TORRE-SERONA (Lleida) · SPAIN
T: (+34) 973 75 00 33 · F: (+34) 973 75 15 81
comercial@teyme.es

www.teyme.es



DISTRIBUTORE:

T.DTSA.IT/0921



QUALITÀ SUPERIORE
I prodotti Teyme offrono il più alto livello di soddisfazione grazie ai loro standard elevati.



I+D+i
La ricerca e lo sviluppo sono la base del successo dei nostri prodotti.



RISPETTO
Ci prendiamo cura della Terra, ci prendiamo cura delle persone.

VERSATILITÀ AD ALTE PRESTAZIONI,
UNIFORMITÀ NELLA CONSEGNA DEL
PRODOTTO, SISTEMA
ANTIAGGLOMERANTE

TEYME

DTSA 600-800

CARATTERISTICHE TECNICO-MECCANICHE



TRAMOGGIA

Tramoggia realizzata interamente in ACCIAIO INOX.
Copertura in tela. Su richiesta, opzionalmente, in acciaio inossidabile.
Progettati per raggiungere lo svuotamento totale.
Schermo anti-litterazione che serve anche come griglia di sicurezza secondo le norme CE.

SCARICO DELL'ARIA E DELLA POLVERE

Con sistema di ancoraggio universale per l'accoppiamento di valvole a 1, 2, 6 e 8 vie.



TELAIO

Molto robusto, con attacco universale per vari kit di applicazione.
Gradino per l'accesso alla zona di carico.
Supporto con ruote in metallo.
Attacco a bocca di pesce, regolazione a 6 posizioni.
Paraurti posteriore.
Cunei per il parcheggio.

SISTEMA ANTIAGGLOMERANTE

Battitori rotanti azionati idraulicamente.
Mantengono il prodotto in condizioni ottimali per un trattamento efficace dall'inizio alla fine.

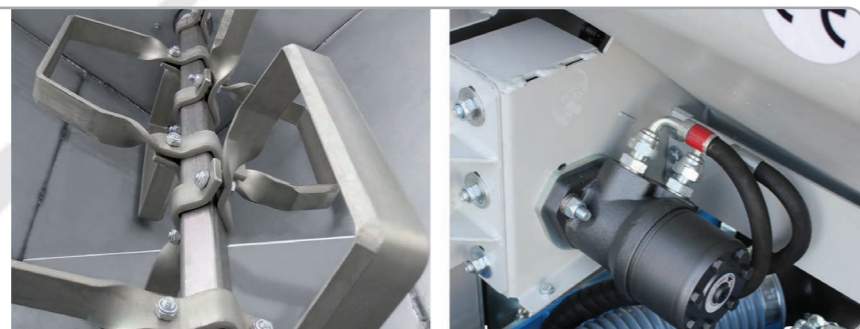

ALIMENTAZIONE REGOLABILE

Forzata per mezzo di un sistema Vis-sin-fin azionato idraulicamente che assicura la massima precisione di dosaggio e lo svuotamento totale.

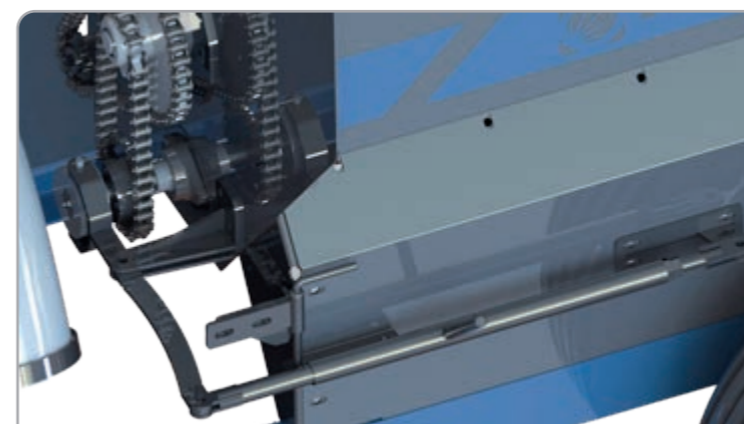

SISTEMA DI REGOLAZIONE

Idraulico, dosaggio da 12 a 45kg/Ha.



DISCONNETTORE

Permette ai battitori di funzionare indipendentemente dal sistema di alimentazione. È molto utile quando si sposta il prodotto, perché ne mantiene l'omogeneità ed evita la formazione di grumi. Sportello di chiusura della tramoggia per il carico e il trasporto.

ASSE E RUOTE

Asse quadrato 50x50
Attacco: 94/18
Base: 1.200/1350mm
Ruote: 260/80R12"



UNITÀ D'ARIA

Moltiplicatore con rapporto 1/7,5 e punto morto.
Doppia turbina di materiale leggero 0400 mm.
Frizione centrifuga con avviamento progressivo e morbido.
Contenitore aerodinamico in due pezzi con due prese d'aria.

